

# JBL<sup>®</sup> S4700

15-inch (380mm) 3-way floorstanding loudspeaker



## INTRODUCTION

**THANK YOU** for purchasing the JBL® S4700 3-way floorstanding loudspeaker. For more than 60 years, JBL engineers have been providing audio equipment for homes, concert halls, recording studios and movie theaters around the world, and JBL products have become the hands-down choice of leading recording artists and sound engineers.

The S4700 is a new member of the family of JBL floorstanding loudspeakers designed for home use. To get the best performance from your new loudspeakers, please read these instructions thoroughly.

## PACKAGE CONTENTS

### EACH JBL S4700 BOX CONTAINS:

- One (1) JBL S4700 floorstanding speaker
- Four (4) spike inserts to be installed on the speaker's feet
- Four (4) metal coasters for use on tile, wood and linoleum floors

If you suspect that there has been shipping damage, report it immediately to your dealer. We recommend that you keep the box and packing materials for future use.

## UNPACKING THE SPEAKER

**CAUTION: The S4700 weighs 54.5kg (120 lb). To avoid personal injury or damage to floors or the speaker, we strongly recommend that at least two people unpack and move the speaker.**

The speaker has stainless-steel feet that accept the supplied spiked inserts installed on the bottom of its cabinet. To avoid damage to your floor, we strongly advise that you unpack the speaker on a well-protected surface, such as a thick carpet or a thick piece of cardboard.

### TO UNPACK THE SPEAKER:

1. Open the box flaps and, while standing on the box's lower flap, gently rock the speaker and its packing back and forth while pulling it out of the carton. In this way you can "walk" the speaker out of the carton. It helps to have a second person hold the carton steady from the back side.
2. Once the speaker is out of the carton, remove the upper and middle pads. The speaker's accessories are packed on the top end of the upper pad, so be careful not to discard them.
3. Remove the cloth bag covering the speaker.
4. With another person's help, carefully tilt the speaker on its side onto a thickly carpeted or well-padded surface and remove the bottom pad.
5. Tilt the speaker back up on its feet.

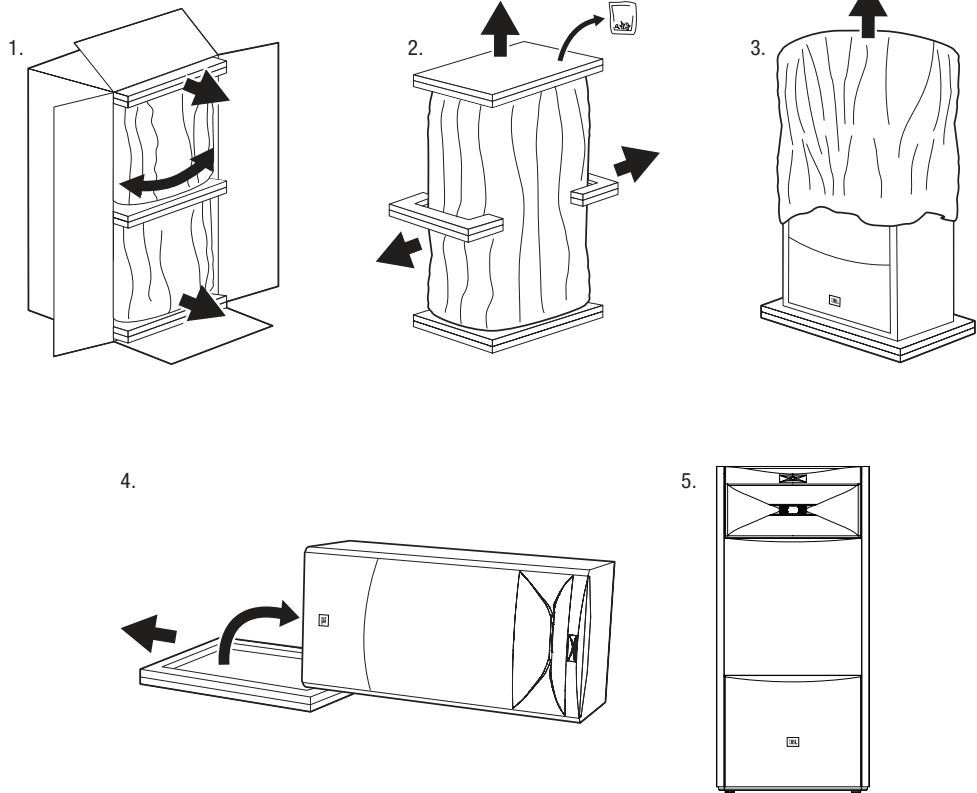

## INSTALLING THE SPIKED FOOT INSERTS

Before using the speaker, install the supplied spiked inserts into the speaker's metal feet.

1. Turn the speaker upside down onto a thickly carpeted or well-padded surface.
2. Screw the spiked inserts into the feet.

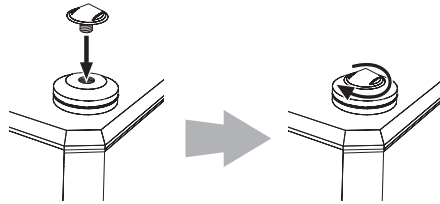

**IMPORTANT:** To prevent damage (scratches, indentations, etc.) to wood or linoleum floors due to the weight of these speakers, always use the included coasters. Be especially sure to use the coasters on tile surfaces to prevent cracking the tile.

## PLACEMENT

Because the stainless-steel spikes solidly couple the speaker to the floor, a flat, hard surface such as wood or linoleum is preferable. However, the coupling system, along with the speakers' weight, should result in excellent performance on any surface, even carpeting.

**IMPORTANT:** To prevent damage (scratches, indentations, etc.) to wood or linoleum floors, always use the included coasters. Be especially sure to use the coasters on tile surfaces to prevent cracking the tile.

To decide on a final location for your speakers, survey your room and think about placement, using the illustration below as a guide.

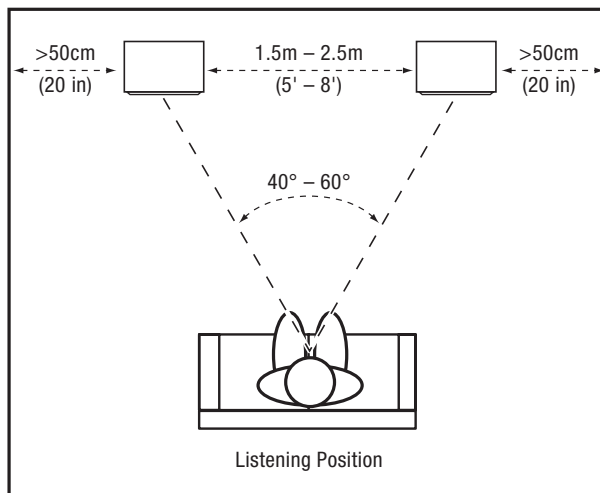

For the best results, place the speakers about one and one-half to two and one-half meters (about five to eight feet) apart. If you place the speakers farther apart, angle them toward the listening position.

The speakers will produce the most accurate stereo soundstage when the angle between the listener and the speakers is between 40 and 60 degrees.

Position each speaker so that its tweeter is approximately at ear level.

Generally, bass output will increase as the speaker is moved closer to a wall or corner. For the best performance, we recommend that you place the speakers at least 50cm (about 20 inches) away from the side walls.

### NOTES ABOUT SPEAKER PLACEMENT:

- To prevent damage (scratches, indentations, etc.) to wood or linoleum floors due to the weight of these speakers, always use the included coasters. Be especially sure to use the coasters on tile surfaces to prevent cracking the tile.
- Avoid placing the speakers near power amplifiers, heat registers or other objects that generate large amounts of heat.
- Do not place the speakers in very humid or dusty places.
- Do not place the speakers in direct sunlight or in places where they will be exposed to other strong light.
- The S4700 is not video-shielded and may distort or discolor the picture if placed close to some types of TVs. If the speakers do distort or discolor your TV's picture, move the speakers away from the TV until the distortion or discoloration disappears.

## CONNECTIONS

**CAUTION: Make sure that all of the system's electrical components are turned OFF (and preferably unplugged from their AC outlets) before making any connections.**

Speakers and amplifiers have corresponding positive and negative (“+” and “-”) connectors. The S4700 has two sets of connectors; jumper bars connect the connectors to each other. The connectors are marked “+” and “-.” Additionally, the “+” connectors have red rings, while the “-” connectors have black rings. See the illustration below.

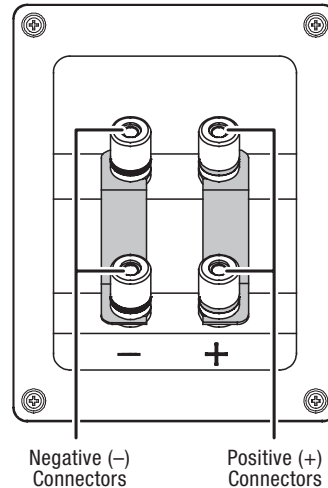

We have designed the S4700 so that a positive voltage at the “+” (red) connector will cause the speaker transducers to move outward (toward the room).

We recommend using a high-quality speaker wire with polarity coding. The side of the wire with a ridge or other coding is usually considered positive polarity (“+”).

To ensure proper polarity, connect the left- and right-channel “+” connectors on the back of the amplifier or receiver to their respective “+” (red) connectors on the speakers. Connect the “-” (black) connectors in a similar way. See the owner's manual of your receiver or amplifier to confirm its connection procedures.

### BASIC SINGLE-WIRE CONNECTION:

Connect the amplifier to each speaker as shown in the illustration below. You can use either set of connectors on the speaker. **NOTE:** Do not remove the jumper bars from between the two sets of connectors when connecting the speaker wires.

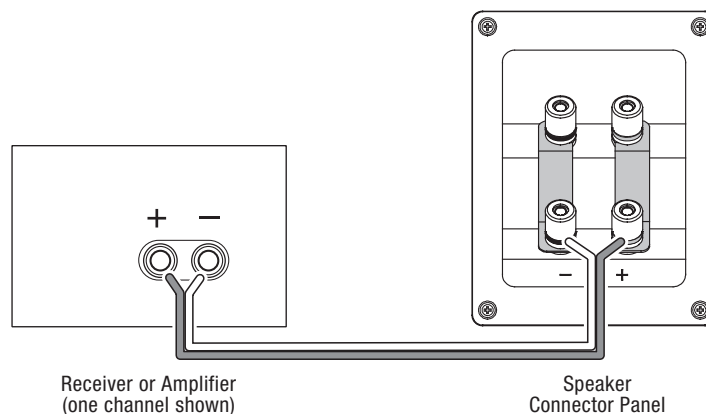

**IMPORTANT:** Do not reverse polarities (i.e., “+” to “-” or “-” to “+”) when making connections. Doing so will cause poor stereo imaging and diminished bass performance.

The S4700's gold-plated speaker connectors can accept a variety of wire-connector types: bare wire, spade connectors, pin connectors and banana connectors.

### Using Bare Wire or Pin Connectors:

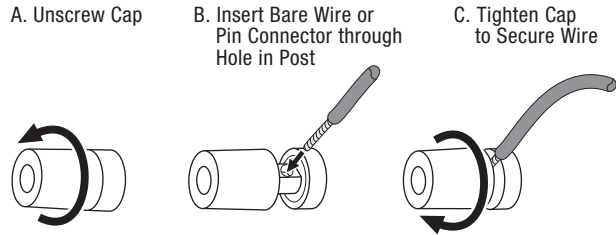

**IMPORTANT:** Make sure the “+” and “-” wires or pins do not touch each other or the other connector. Touching wires can cause a short circuit that can damage your receiver or amplifier.

### Using Spade Connectors:

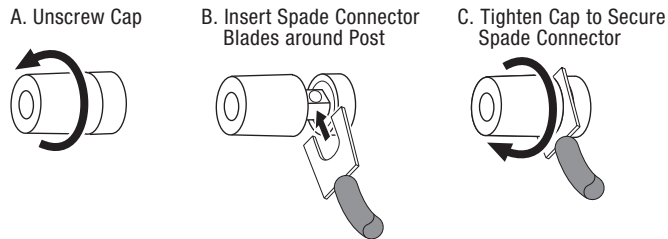

**IMPORTANT:** Make sure the “+” and “-” spade connector blades do not touch each other or the other connector. Touching blades can cause a short circuit that can damage your receiver or amplifier.

### Using Banana Connectors:

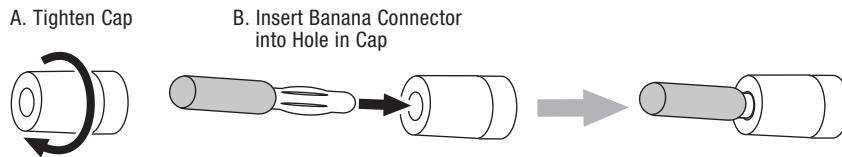

### BI-WIRE CONNECTION:

The S4700 connection assembly has two sets of input connectors that are connected by jumper bars. The upper set of connectors is for high-frequency/ultrahigh-frequency drivers, and the lower set of connectors is for the woofer.

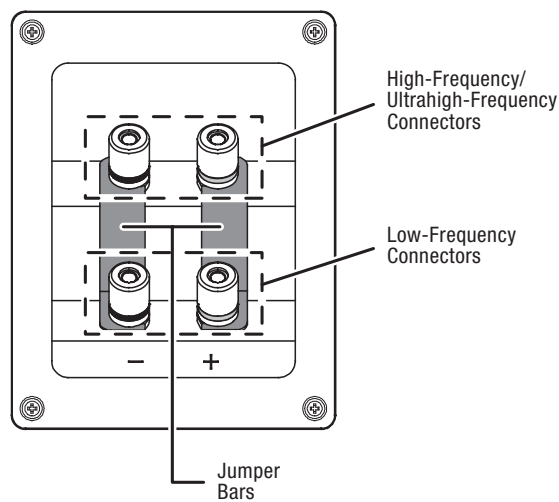

This arrangement allows you to bi-wire the speakers using a single stereo power amplifier or two stereo power amplifiers. Bi-wiring can offer performance advantages and more flexibility in power-amplifier selection over a conventional single-wire connection.

To bi-wire the S4700, first remove the connector jumper bars as shown in the illustration.

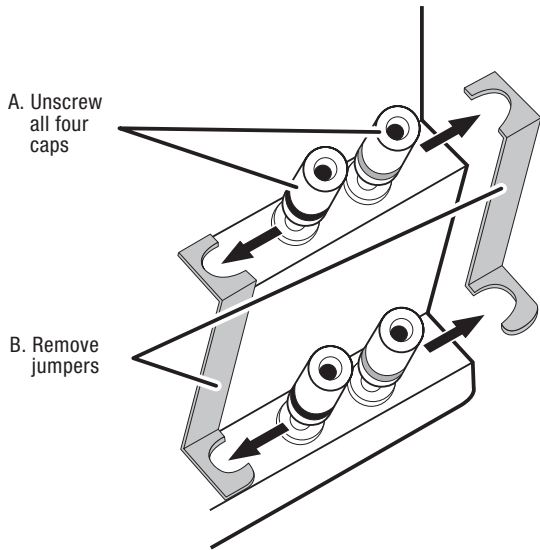

If you're bi-wiring with a single stereo power amplifier, connect the speakers according to the following illustration.

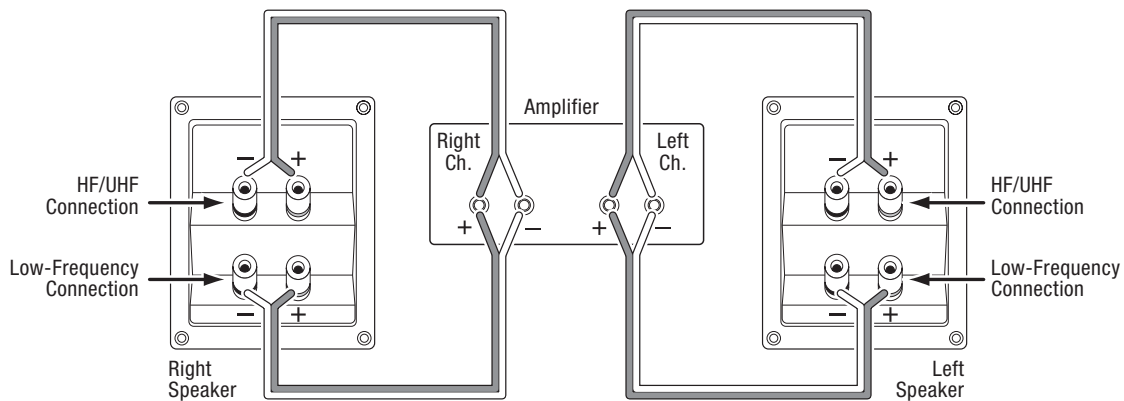

If you're bi-wiring with two stereo power amplifiers, connect the speakers according to the following illustration.

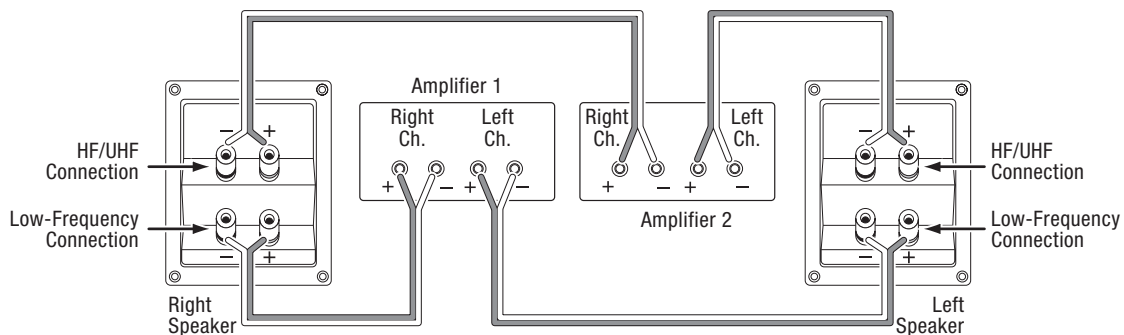

In either case, follow the instructions for the different connector types in *Basic Single-Wire Connection*, on page 4.

**NOTE:** For more information about various speaker-wire and connection options, contact your local JBL dealer.

## CARING FOR YOUR SPEAKERS

Wipe the cabinet with a clean, dry cloth to remove dust. A damp cloth may dull the cabinet's finish. Do not use volatile liquids such as benzene, paint thinner or alcohol on the cabinet.

- Do not spray insecticide near the cabinet.
- To remove dust from the grille fabric, use a vacuum cleaner set to low suction.
- Do not wash the grille in water, as water may fade the grille's color or make it uneven.
- Never apply suction or pressurized air to the high-frequency or ultrahigh-frequency horn openings.
- If the surface of the low-frequency driver cone becomes dusty, you can carefully sweep it clean with a soft, dry calligraphy brush or paint brush. Do not use a damp cloth.

## SPECIFICATIONS

### JBL® S4700 FLOORSTANDING SPEAKER

Speaker type:	3-way floorstanding
Low-frequency transducer:	380mm (15") pure pulp cone with treated cloth edge and Differential Drive® ( <i>U.S. patent no. 5,748,760 and other patents pending</i> ) neodymium motor assembly
High-frequency transducer:	45mm (1-3/4") compression driver with an Aquaplas-treated pure titanium diaphragm and neodymium motor assembly on a SonoGlass® Bi-Radial® horn
Ultrahigh-frequency transducer:	19mm (3/4") compression driver with a pure titanium diaphragm and neodymium motor assembly on a SonoGlass® Bi-Radial® horn
Maximum recommended amplifier power:	300 watts RMS
Frequency response:	38Hz – 40kHz (–6dB)
Nominal impedance:	6 ohms
Sensitivity:	94dB (2.83V/1m)
Crossover frequencies:	800Hz, 12kHz
Enclosure type:	25mm (1")-thick MDF stock, ported
Connector type:	Dual gold-plated five-way binding posts
Dimensions (H x W x D):	1075mm x 476mm x 372mm (42-3/8" x 18-3/4" x 14-5/8")
Weight:	54.5kg (120 lb)



**HARMAN** HARMAN Consumer, Inc.  
8500 Balboa Blvd., Northridge, CA 91329 USA

[www.jbl.com](http://www.jbl.com)

© 2011 HARMAN International Industries, Incorporated. All rights reserved.

JBL, Differential Drive, SonoGlass and Bi-Radial are trademarks of HARMAN International Industries, Incorporated, registered in the United States and/or other countries.

Features, specifications and appearance are subject to change without notice.

Part No. 950-0393-001



# JBL<sup>®</sup> S4700

15インチ (380mm) 3ウェイ・フロアスタンディング・  
ラウドスピーカー



## はじめに

このたびは JBL® S4700 3ウェイ・フロアスタンディング・ラウドスピーカーをお買い上げいただき、ありがとうございます。60年間以上にわたり、JBLの技術者は世界の家庭やコンサートホール、レコーディングスタジオ、映画館向けにオーディオ設備を提供し続けてまいりました。JBLの製品は一流レコーディングアーティストやサウンドエンジニアたちの確かな選択肢であり続けてきました。

S4700は家庭向けにデザインされたJBLフロアスタンディング・ラウドスピーカー・ファミリーの新メンバーです。この新しいラウドスピーカーの最高性能を引き出すために、本書の指示をよくお読みください。

## パッケージ内容

各JBL S4700パッケージには次が含まれます。

- JBL S4700フロアスタンディング・スピーカー1台
- スピーカーの足に取り付けるスパイクインサート4つ
- タイル、木、リノリウムフロア上での使用向けメタルコースター4つ

輸送中に破損が生じたと考えられる場合は、すぐに販売店にご連絡ください。今後使用する場合に備えて箱と梱包材を保管しておくことを推奨します。

## スピーカーの開梱

**注意：S4700の重量は54.5kg（120ポンド）です。ケガをしたり、フロアまたはスピーカーを破損したりしないように、少なくとも二人でスピーカーを開梱し、移動することを強く推奨します。**

スピーカーのキャビネット底部には付属のスパイクインサートを受け入れるステンレス製の足があります。フロアを傷付けないようにするため、厚いカーペットや厚いダンボール紙などでしっかりと保護された表面上でスピーカーを開梱することを強く推奨します。

### スピーカーの開梱方法：

1. 箱のフラップを開き、箱の下方のフラップ上に立って、スピーカーと梱包材を前後にそっと揺らしながら、箱から引き出します。この方法でスピーカーを「歩かせる」ように箱から出すことができます。もう一人が箱をしっかりと後ろ側から押さえていると取り出しやすくなります。
2. スピーカーを箱から出したら、上部と中間部のパッドを取り外します。スピーカーの付属品が上部パッドの上端に梱包されているため、捨てないように注意してください。
3. スピーカーを覆っている布袋を取り外します。
4. もう一人に手伝ってもらいながら、厚いカーペットまたはしっかりとパッドが敷かれた表面上へスピーカーを横向きに注意して傾け、底部パッドを取り外します。
5. スピーカーを戻して足で立たせます。

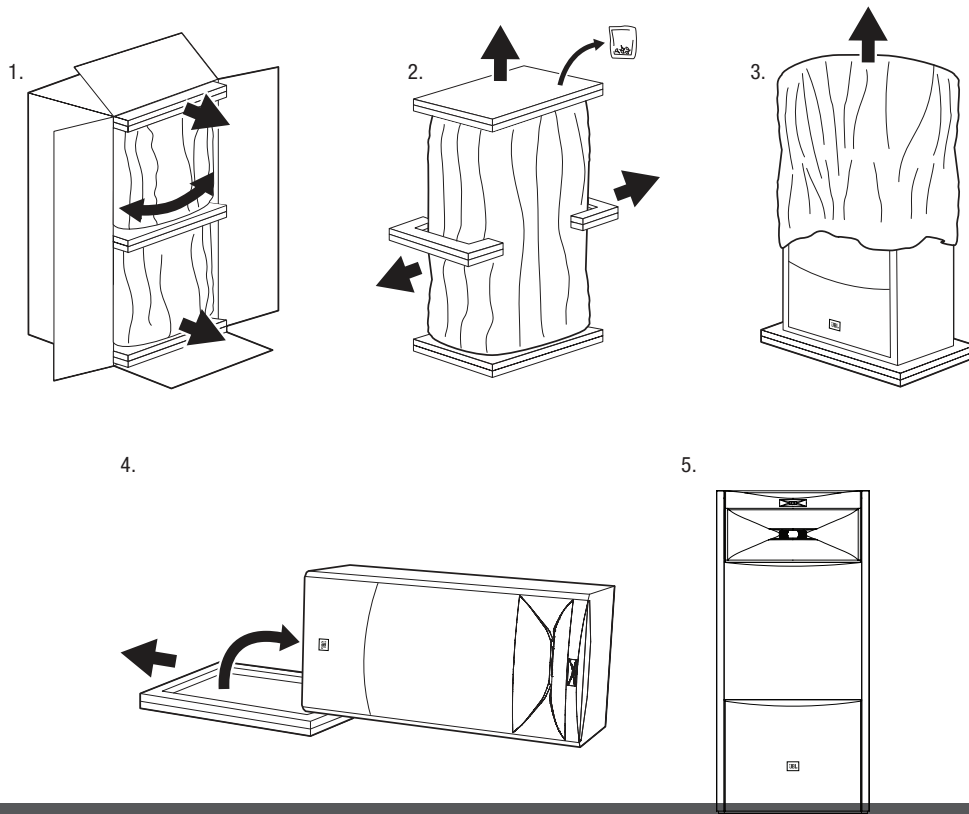

## スパイクインサートの取り付け

スピーカーを使用する前に、スピーカーの金属の足に付属のスパイクインサートを取り付けます。

1. 厚いカーペットまたはしっかりとパッドが敷かれた表面上へスピーカーを寝かせます。
2. 足にスパイクインサートをねじ込みます。

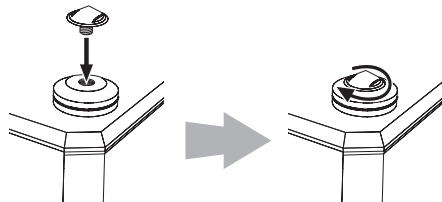

**重要：** スピーカーの重量によって木またはリノリウムのフロアを傷付ける（傷、凹みなど）ことがないように、常に付属のコースターを使用してください。特にタイルの表面はタイルが割れないように必ずコースターを使用してください。

## 配置

ステンレス製のスパイクがスピーカーをフロアにしっかりと据付けられるように、木またはリノリウムなどの平らで硬い表面が配置に適しています。ただし、この据付システムはスピーカーの重量も加わって、あらゆる表面（カーペットがあっても）で優れた性能を発揮できるはずです。

**重要：** 木またはリノリウムのフロアを傷付ける（傷、凹みなど）ことがないように、常に付属のコースターを使用してください。特にタイルの表面はタイルが割れないように必ずコースターを使用してください。

スピーカーの最終的な設置場所を決めるときは、下図をガイドとして使用し、室内を調べて配置を考えてください。

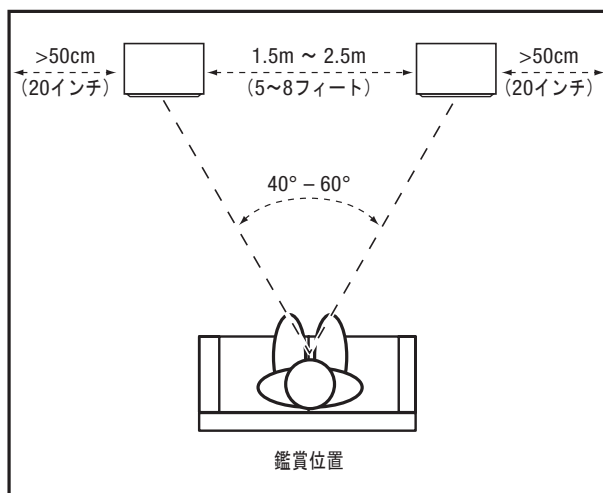

最良の結果を得るためには、スピーカーの間を約1.5m～2.5m（5～8フィート）離して配置します。もっと離してスピーカーを配置する場合は、鑑賞位置に向けて角度をつけてください。

スピーカーはリスナーとスピーカー間の角度が40～60度の間にあるとき、最も正確なステレオサウンドステージを生み出すことができます。

スピーカーのツイーターがほぼ耳の高さになるように各スピーカーを配置します。

通常、壁や角にスピーカーを近づけると、低音出力が増加します。最良の性能を発揮させるために、側壁から少なくとも50cm（約20インチ）離してスピーカーを配置することを推奨します。

### スピーカーの配置に関する注記：

- スピーカーの重量によって木またはリノリウムのフロアを傷付ける（傷、凹みなど）ことがないように、常に付属のコースターを使用してください。特にタイルの表面はタイルが割れないように必ずコースターを使用してください。
- パワーアンプ、暖房器具、その他大量の熱を生み出すものの近くにスピーカーを配置しないでください。
- 湿度が非常に高い場所や埃が多い場所にスピーカーを配置しないでください。
- 直射日光が当たる場所や、その他強い光に曝される場所にスピーカーを配置しないでください。
- S4700はビデオシールドされていないため、一部タイプのテレビのそばに配置すると画像に歪みや変色が生じることがあります。スピーカーによってテレビの画面に歪みや変色が生じる場合、歪みや変色がなくなるまでスピーカーをテレビから離してください。

## 接続

**注意：**接続を行う前に、システムの電気コンポーネントがすべてオフである（かつ好ましくはACコンセントからプラグが抜かれている）ことを確認してください。

スピーカーとアンプは対応する正（+）コネクタと負（-）コネクタがあります。S4700には2セットのコネクタがあり、ジャンパーがコネクタを相互に接続します。コネクタには「+」と「-」のマークが表示されています。さらに、「+」コネクタは赤いリング、「-」コネクタには黒いリングが付いています。下図を参照してください。

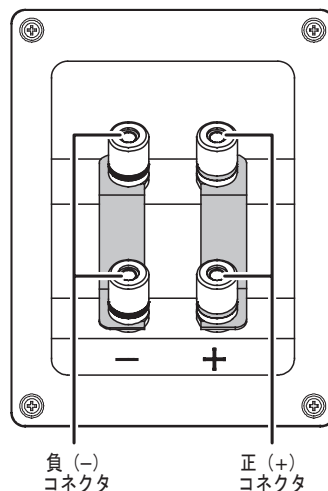

S4700は、「+」（赤）コネクタの正電圧がスピーカーのトランスデューサーを外側に（部屋に向かって）動かすように設計されています。

高品質の極性がコーディングされたスピーカーワイヤを使用することを推奨します。ワイヤの突起またはその他のコーディングがある側が通常正極（「+」）とみなされます。

正しい極性を確認するため、アンプまたは受信機背面の左右チャンネルの「+」コネクタをスピーカーの「+」（赤）コネクタにそれぞれ接続します。「-」（黒）コネクタも同様に接続します。受信機またはアンプの取扱説明書を参照して接続手順を確認してください。

### 基本的なシングルワイヤ接続：

下図に示すように、アンプを各スピーカーに接続します。スピーカー上のいずれかのコネクタセットを使用することができます。**注記：**スピーカーワイヤを接続するとき、2つのコネクタセット間からジャンパーを取り外さないでください。

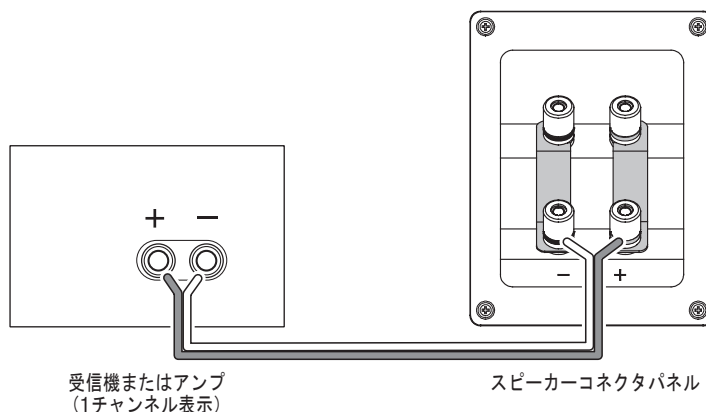

**重要：**接続するときに極性を逆に（「+」を「-」に、または「-」を「+」に）しないでください。逆にするとステレオイメージングが劣化し、低音性能が低下します。

S4700の金メッキスピーカーコネクタはさまざまなワイヤコネクタのタイプに対応します。裸ワイヤ、スベードコネクタ、ピンコネクタ、バナナコネクタなどです。

**裸ワイヤまたはピンコネクタを使用する場合：**

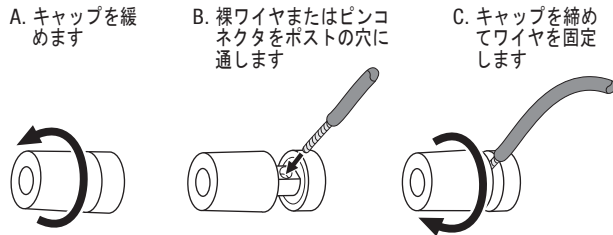

重要：絶対に「+」と「-」ワイヤまたはピンが相互にまたはほかのコネクタに接触しないようにしてください。ワイヤが接触すると短絡を生じ、受信機またはアンプが破損することがあります。

**スピードコネクタを使用する場合：**



重要：絶対に「+」と「-」スピードコネクタブレードが相互にまたはほかのコネクタに接触しないようにしてください。ブレードが接触すると短絡を生じ、受信機またはアンプが破損することがあります。

**バナナコネクタを使用する場合：**

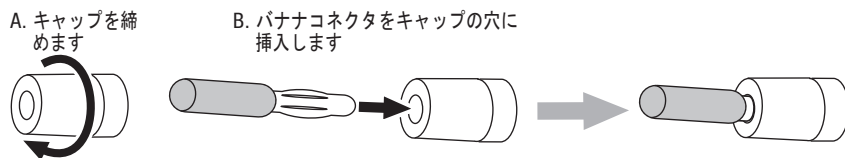

**バイワイヤ接続：**

S4700の接続アセンブリはジャンパーで接続された2セットの入力コネクタがあります。上のコネクタセットは高周波/超高周波ドライバ用、下のコネクタセットはウーファー用です。

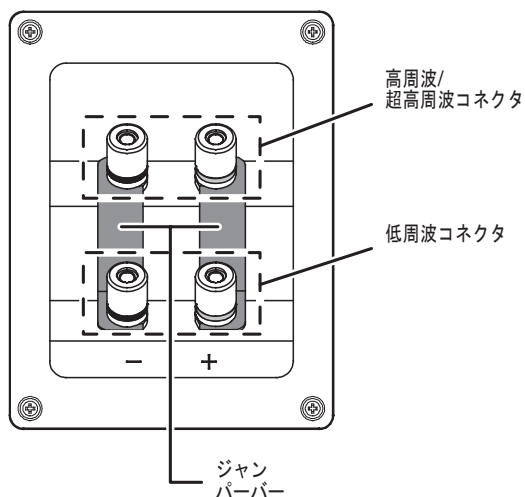

この配列で1台のステレオパワーアンプまたは2台のステレオパワーアンプを使用してスピーカーをバイワイヤ接続することができます。バイワイヤによって、従来のシングルワイヤ接続に比べ、パフォーマンスを向上し、パワーアンプの選択の上で柔軟性が高まります。

S4700をバイワイヤ接続するときは、まず図に示すようにコネクタのジャンパーを取り外します。

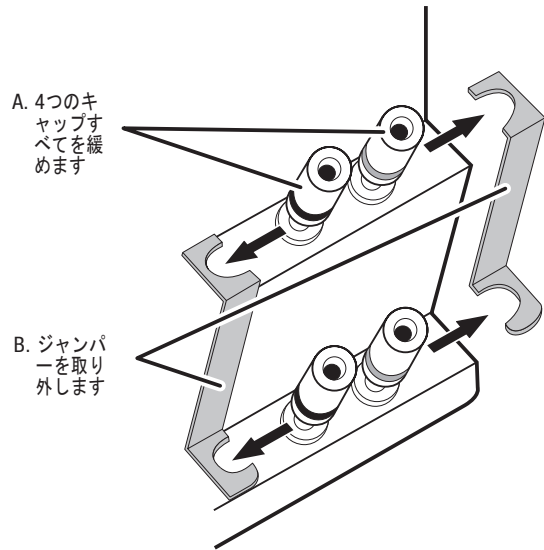

1台のステレオパワーアンプでバイワイヤ接続する場合、下図に従ってスピーカーを接続します。

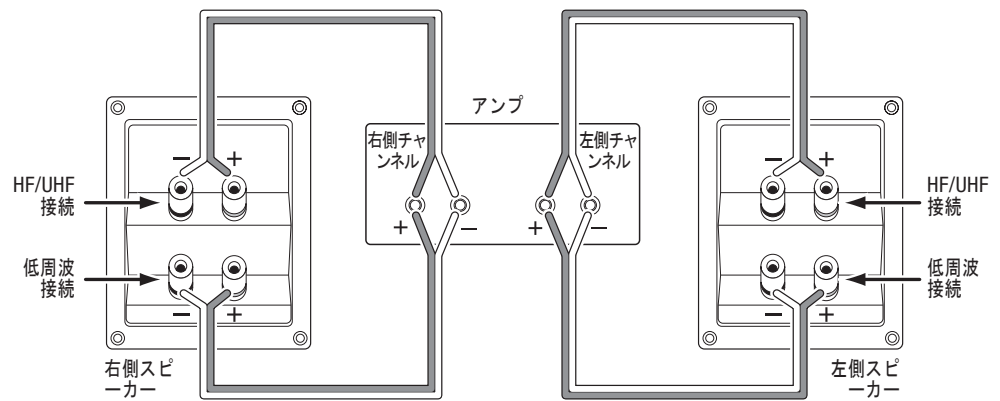

2台のステレオパワーアンプでバイワイヤ接続する場合、下図に従ってスピーカーを接続します。

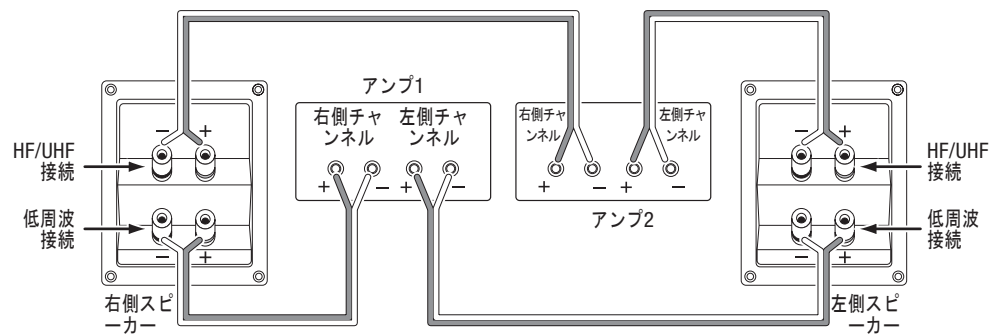

いずれの場合も、異なるコネクタのタイプについて 基本的なシングルワイヤ接続（4ページ）に記載された指示に従ってください。

**注記：** さまざまなスピーカーワイヤおよび接続のオプションについて詳しくは、地域のJBL販売店にお問い合わせください。

## スピーカーのお手入れ

きれいな乾いた布でキャビネットを拭いて埃を取り除きます。湿った布はキャビネットの仕上げにくすみを生じることがあります。ベンゼンやシンナー、アルコールなどの揮発性液体をキャビネットに使用しないでください。

- キャビネット付近で殺虫剤をスプレーしないでください。
- グリル布から埃を取り除くときは、低吸引力に設定した掃除機を使用してください。
- グリルを水洗いしないでください。水でグリルが色落ちしたり、平坦でなくなったりすることがあります。
- 高周波または超高周波ホーン開口部に吸引または圧力空気を加えないでください。
- 低周波ドライバコーン表面が汚れた場合、柔らかい乾いた毛筆または絵筆で注意して掃除してください。湿った布を使用しないでください。

## 仕様

### JBL® S4700フロアスタンディング・スピーカー

スピーカータイプ :	3ウェイ・フロアスタンディング
低周波トランスデューサー :	380mm (15") ピュアパルプコーン、処理済布エッジおよび Differential Drive® (米国特許第5,748,760号およびその他特許出願中) ネオジムモーターアセンブリ
高周波トランスデューサー :	45mm (1-3/4") コンプレッションドライバ、Aquaplas処理ピュアチタンダイアフラムおよびネオジムモーターアセンブリ搭載、SonoGlass® Bi-Radial® ホーン
超高周波トランスデューサー :	19mm (3/4") コンプレッションドライバ、ピュアチタンダイアフラムおよびネオジムモーターアセンブリ搭載、SonoGlass® Bi-Radial® ホーン
最大推奨アンプ出力 :	300ワットRMS
周波数応答 :	38Hz - 40kHz (-6dB)
公称インピーダンス :	6Ω
感度 :	94dB (2.83V/1m)
クロスオーバー周波数 :	800Hz、12kHz
筐体タイプ :	25mm (1") 厚MDF合板、ポート付
コネクタタイプ :	デュアル金メッキ5ウェイ電極柱
寸法 (H x W x D) :	1075mm x 476mm x 372mm (42-3/8" x 18-3/4" x 14-5/8")
重量 :	54.5kg (120ポンド)



**HARMAN** HARMAN Consumer, Inc.  
8500 Balboa Blvd., Northridge, CA 91329 USA

[www.jbl.com](http://www.jbl.com)

© 2011 HARMAN International Industries, Incorporated. 無断複写・転載を禁じます。

JBL、Differential Drive、SonoGlass、Bi-RadialはHARMAN International Industries, Incorporatedの商標であり、米国内およびその他の国で登録されています。

機能、仕様および外観は予告なく変更されることがあります。

部品番号950-0393-001